



Cliente _____ Quantità _____
 Progetto _____ Posizione _____

Roll-in Vision JC80

Modello: JC80/1KMR

Cod: J61805800101

Armadio Conservatore multifunzione Vision JC80 Remotoper 1 carrello EN60x80, 1 porta, classe climatica 5 heavy duty e gas refrigerante R452a. Touch screen 7", illuminazione strip LED. Range di temperatura -5°+15°C, è dotato delle funzioni: conservazione, scongelamento, cioccolato. Ventilazione regolabile 25-100% e umidità regolabile 45-95% per la funzione cioccolato. 2 compressori e 2 circuiti frigoriferi indipendenti. Struttura monoscocca con isolamento 75 mm, in acciaio inox AISI 304, schiena esterna in acciaio galvanizzato. Sistema Cosmo per la connessione wi-fi e monitoraggio da remoto.

Dati Tecnici

Capacità massima:	2 carrelli EN60x40
Capacità lorda:	1558 lt
Range temperatura:	-5°+15°C
Range umidità:	90% - 40% (T°C >+4°C)
Unità refrigerante:	Remota
Gas refrigerante:	R452a
Sbrinamento:	Elettrico
Valvola:	Solenioide fornita di serie
Dimensioni (mm):	960×1276×2465 mm
Dimensioni imballo:	980×1240×2630 mm
Peso lordo:	270 Kg
Alimentazione:	220-240 V - 50-60 Hz
Potenza assorbita:	790 W
Corrente assorbita:	3,6 A
Resa Frigorifera:	1336 W*
*:	Evap. -10°C Cond. +55°C

Caratteristiche

Funzioni:	Conservazione, cioccolato, scongelamento, gelato
Dotazione:	Illuminazione LED
Controllo:	Display touch screen 7" con presa USB
Porte:	1 porta, autochiudenti, reversibili con fermo a 105°
Guarnizione porta:	A tripla camera, magnetica facilmente sostituibile
Isolamento:	Spessore 100 mm - CFC/HCFC free
Finitura interna/esterna:	Struttura monoscocca in acciaio inox AISI 304, schiena esterna in acciaio galvanizzato
Angoli interni:	Arrotondati per una facile pulizia
Maniglia:	Cromata a scatto con serratura integrata
Cosmo:	Sistema di controllo remoto wi-fi

Dati tecnici unità refrigerante remota

Alimentazione:	220-240 V - 50 Hz
Gas refrigerante:	R452A
Peso lordo:	16 Kg
Dimensioni (mm):	480×330×295 mm
Dimensioni imballo:	540×345×310 mm
Resa frigorifera:	Evap. -10°C Cond. +55°C

Accessori e varianti

Verniciatura RAL

Alimentazione frequenza 60Hz

Altre alimentazioni

Unità condensante NEK6210GK remota

Carrello 20 teglie EN60x80 660x820x1750 mm

Interfaccia seriale, cavo RS485

COSMO - controllo wi-fi

Cosmo è la tecnologia wi-fi che permette di connettere, aggiornare e monitorare da smartphone i conservatori VISION. VISION è anche un Cosmo hub e consente la supervisione remota degli apparecchi Coldline a lui collegati. Dall'app potrai controllare le condizioni di funzionamento di ogni macchina e ricevere alert in caso di funzionamento anomalo.

*Necessita di kit cremagliere speciale per cassette e ripiani

Disegno tecnico

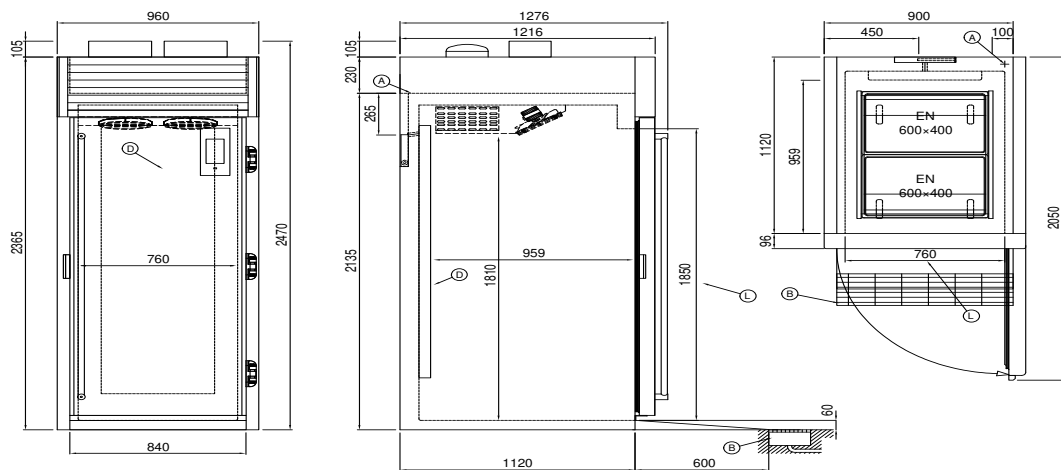

A: Uscita cavo alimentazione

B: Scarico condensa

D: Diffusore flusso aria

L: Dimensione luce porta

In order to constantly offer the best possible products we reserve the right to make changes on technical specifications without incurring any obligation for equipment previously or subsequently sold.